

# Panasonic

Инструкция за употреба  
(Домашен) Епилатор

Модел: ES-ED90/ES-ED70/ES-ED50/ES-ED20



CE

**Български ..... 5**

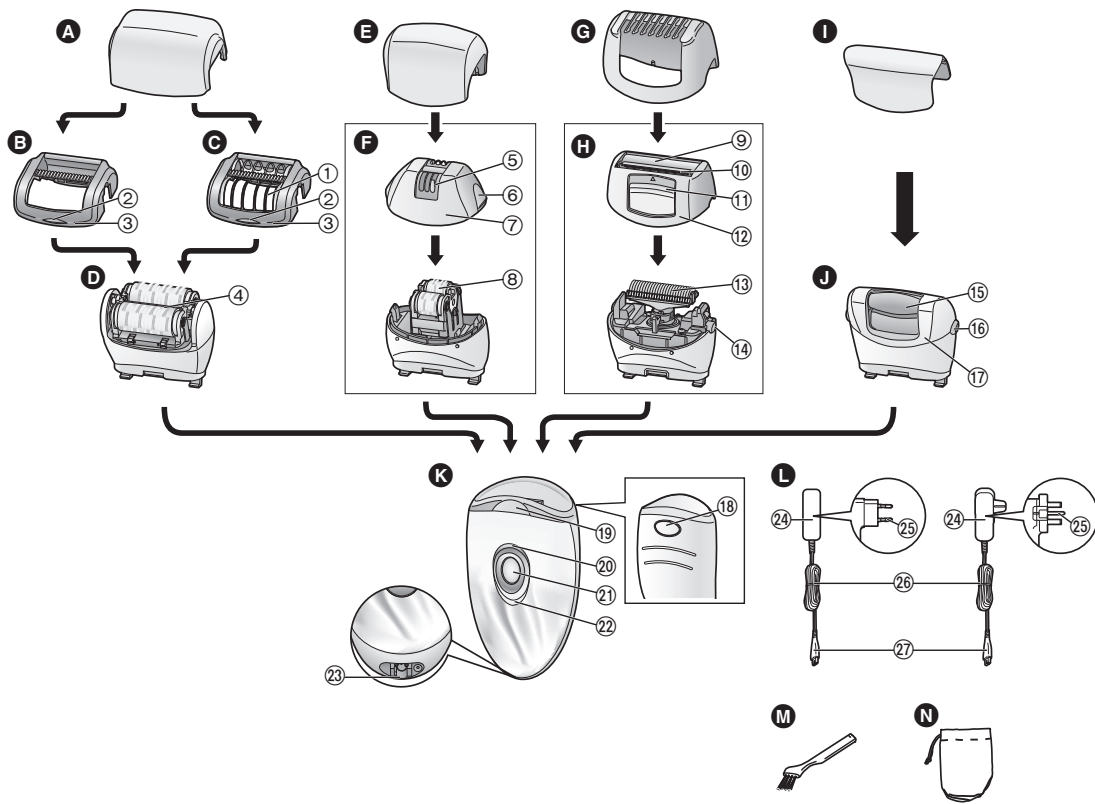



# Panasonic

Инструкция за употреба  
(Домашен) Епилатор

Модел: ES-ED90/ES-ED70/ES-ED50/ES-ED20

## Съдържание

<b>Указания за безопасност..... 8</b>	<b>Почистване ..... 19</b>
При употреба ..... 12	Смяна на външната пластина..... 20
Бързи стъпки за епилация..... 12	Смяна на пилата..... 20
Описание на елементите ..... 13	Решаване на проблеми ..... 21
Съвети за най-добра епилация .... 14	Експлоатационен срок на батерията..... 23
Зареждане..... 14	Изваждане на акумулаторната батерия..... 23
Преди употреба..... 15	Гаранция ..... 23
Епилация ..... 16	Спецификации ..... 23
Бръснене ..... 17	
Грижа за краката ..... 17	

Благодарим ви, че избрахте този продукт на Panasonic.

**Преди да използвате този уред, моля прочетете внимателно инструкцията за употреба, и я запазете.**

## Предупреждение

- Този уред може да се използва от деца над 8 години и от хора с намалени двигателни, сензитивни и ментални способности, или липса на опит и знания, само ако те се намират под непрекъснато наблюдение и контрол от хора, отговарящи за безопасността им. Децата не трябва да си играят с уреда. Почистването и обслужването не трябва да се извършват от деца, оставени без наблюдение.
- Захранващият кабел не може да се смени. Ако той се повреди, изхвърлете АС адаптора.

## ► Използване на главата за епилация

- Уредът може да се използва за суха или мокра епилация. Знакът за епилатор за мокра епилация е следният. Означава, че уредът може да бъде използван в баня или под душ.



## ► Използване на главата за грижа за краката

- Знакът за миеща се глава за грижа за краката е следният. Означава, че основното тяло може да се почиства с вода.



- Разкачете основното тяло от AC адаптора, преди почистване с вода.

## Указания за безопасност



За да намалите риска от нараняване, смърт, токов удар, повреда на уреда или материални щети, моля спазвайте следните указания за безопасност.

### Описание на символите

Неправилната употреба на уреда и неспазването на указанията може да причини вреди, сериозността на които е класифицирана със следните символи:

 <b>ОПАСНОСТ</b>	Предупреждава за опасност от смърт или сериозно нараняване.
 <b>ПРЕДУПРЕЖДЕНИЕ</b>	Предупреждава за опасност от вероятна смърт или сериозно нараняване.
 <b>ВНИМАНИЕ</b>	Предупреждава за опасност от нараняване или материални щети.

Следните символи се използват за описание и класифициране на указанията, които трябва да се спазват.

	Този символ се използва за означаване на операции и действия, които не трябва да се извършват.
	Този символ се използва за означаване на операции и действия, които трябва да се изпълняват, за да се осигури безопасна работа с уреда.

## ОПАСНОСТ

-  **В този уред има вградена акумулаторна батерия. Не го хвърляйте в огън и не го загревайте. Не го ползвайте, не го зареждайте и не го оставяйте на места с висока температура.**
  - Това може да доведе до прегряване, запалване или експлозия.

## ПРЕДУПРЕЖДЕНИЕ

-  **Не съхранявайте този уред на място, където той може да бъде достигнат от деца.**
  - Попадане на уреда в деца може да причини сериозен инцидент, например от поглъщане на части от уреда.
-  **Никога не разглобявайте този уред, освен когато го изхвърляте.**
  - Това може да причини пожар, токов удар, нараняване.
-  **Не ремонтирайте и не преработвайте този уред.**
  - Това може да причини пожар, токов удар или нараняване. При необходимост от ремонт, например смяна на батерията, се обърнете към специализиран сервиз.
-  **Не претоварвайте електрозахранването, като свързвате много уреди към един контакт.**
  - Свързването на много уреди към един контакт, например чрез разклонител, може да доведе до пожар, вследствие на прегряване.



 **Не повреждайте, не дърпайте, не прегъвайте и не усуквайте** захранващия кабел. **Не поставяйте тежки предмети върху него и не го притискайте.**

- Това може да причини токов удар или пожар, заради късо съединение.

 **Не използвайте уреда, ако АС адапторът е повреден, или ако щепселът не влиза стегнато в контакта.**

- Това може да причини токов удар или пожар, заради късо съединение.

 **Не включвайте АС адаптора в контакта и не го изключвайте от контакта с мокри ръце.**

- Това може да причини токов удар и нараняване.

 **Не потапяйте АС адаптора във вода. Не почиствайте и не мийте АС адаптора с вода.**

- Това може да причини токов удар или пожар, заради късо съединение.

 **Не използвайте АС адаптора в баня или мокро помещение.**

- Това може да причини токов удар или пожар, заради късо съединение.

**Използвайте само предоставения АС адаптор.**

 **Не използвайте АС адаптора за зареждане на други уреди.**

- Неспазването на това може да причини изгаряне или пожар, заради късо съединение.

**Незабавно прекратете употребата и изключете АС адаптора от контакта, ако забележите необичайна работа или повреда. Иначе може да причините нараняване, токов удар или пожар.**

**<Случаи на необичайна работа или повреда>**

-  **Епилаторът, адапторът или захранващият кабел са горещи или деформирани.**
  - Необичайна миризма или прегаряне на епилатора, адаптора или захранващия кабел.**
  - Необичаен звук при зареждане или употреба.**
- Незабавно се обърнете към специализиран сервис за проверка и ремонт на уреда.

 **Включете напълно щепсела в контакта.**

- Неспазването на това може да причини изгаряне, токов удар или пожар.

 **Ползвайте контакт с напрежение АС (~) 100 - 240 V.**

- Неспазването на това може да причини изгаряне, токов удар или пожар.

 **Винаги изключвайте уреда и изваждайте щепсела от контакта при почистване.**

- Неспазването на това може да причини изгаряне, токов удар или пожар.

**Почиствайте редовно щепсела от прах и замърсявания.**

-  **Натрупалите се замърсявания може да се овлажнят, да нарушат изолацията и да причинят пожар. Изключете щепсела от контакта и го избършете със суха кърпа.**



## ВНИМАНИЕ



**Не увивайте захранващия кабел около адаптора, когато го съхранявате.**

- Това може да доведе до прекъсване на кабела или изолацията, което да причини пожар или токов удар.



**Не изпускате и не уряйте уреда.**

- Това може да причини повреда или нараняване.



**Не допускате върху щепсела или върху куплунга на уреда да се натрупват замърсявания.**

- Това може да причини токов удар или пожар, заради късо съединение.



**Не притискайте ножа много силно, когато използвате бръснещата глава.**

- Това може да доведе до повреда на уреда и до нараняване на кожата.



**Не докосвайте режещата част (металната част) на вътрешния нож.**

- Можете да се нараните.



**Не насочвайте продължително светлината директно към очите си.**

- Може да се замаете.



**Не включвайте уреда, без да сте поставили глава.**

- Това може да причини нараняване или да повреди уреда заради блокиране с косми и др.



**Не използвайте уреда при отстранен блок.**

- Това може да причини нараняване или да повреди уреда заради блокиране с косми и др.



**Не притискайте силно уреда към кожата, не го задържайте на едно място върху кожата, не минавайте повторно върху едно и също място, и не извършвайте "кълвящи" движения.**

- Това може да причини нараняване или възпаление на кожата, или да увеличи болката.



**Не използвайте главата за епилация на крака/ръце за епилация на подмишници и бикини-линия.**

- Това може да причини нараняване или възпаление.



**Не използвайте уреда в следните случаи:**

- Преди или по време на менструация, бременност, и един месец след раждане
  - Когато кожата е изгоряла от слънце
  - Когато не се чувствате добре, или когато чувствате нещо необичайно по кожата или тялото си.
- Използването в такива случаи може да предизвика увреждания на чувствителна кожа, наранявания, възпаления, болка, кървене или силна болка.



**Не използвайте уреда на следните места от тялото:**

- Бенки, брадавици, пъпки, белези, обриви, рани и др.
  - Близо до или върху лицето, гениталиите и бетдрата
  - На места с отпусната кожа, като вътрешните страни на горните части на ръцете, лактите, колената и др.
- Използването в такива случаи може да предизвика увреждания на чувствителна кожа, наранявания, възпаления, болка, кървене или силна болка.

**Следните хора не трябва да използват този уред:**

- Хора с кожни проблеми или болести, като дерматити, тежки обриви и др.
  - Хора с алергии или хора, чувствителни към козметика, дрехи, метали и др.
  - Хора, чиято кожа лесно се възпалява
  - Хора, страдащи от разширени вени, диабет, хемофилия и др.
  - Хора, които имат проблеми с кръвосъсирването
  - Хора с кожни проблеми (загнояване, възпаление и др.), причинени от епилация и други козметични процедури
- Използването може да предизвика увреждания на чувствителна кожа, възпаления, болка и др.



**Не използвайте уреда в следните случаи:**

- Преди плуване в басейн или в морето (използвайте уреда не по-малко от 2 дни преди това)
  - Преди къпане
  - Споделяне с други хора
  - Преди екстремни спортни и други дейности
- Това може да предизвика проникване на бактерии в кожата или инфекции.



**Не използвайте пилене в следните случаи:**

- Много дълбоко пилене
  - Докосване на пилата до мека кожа
  - Пилене на втвърдена кожа при болести или проблеми в зоната на ноктите на краката
  - Използване на главата за грижа за краката в баня
  - Споделяне с други хора
- Използването в такива случаи може да предизвика увреждания на чувствителна кожа, наранявания, възпаления, болка, кръвене или влошаване на проблема.



**Изключвайте адаптора от контакта, когато не зареждате епилатора.**

- Оставянето му включен в контакта може да причини токов удар или пожар, заради повреда на изолацията.



**Хващайте щепсела или адаптора, когато го изключвате от контакта.**

- Ако дръпнете захранващия кабел, може да го повредите и да предизвикате токов удар или пожар.



**Преди употреба, проверете дали не са повредени или деформирани предпазителят, дискът, ножът и блокът (рамката).**

- При повреда или деформация, може да се нараните.



**Предпазителят може лесно да се деформира, затова винаги съхранявайте уреда с поставена капачка.**

- При повреда или деформация на предпазителя, може да се нараните.



**Спрете използването на уреда и се консултирайте с дерматолог, ако проблемите и неразположенията, причинени от уреда, не отшумят за 2 или повече дни.**

- В противен случай симптомите може да се влошат.



**Когато използвате уреда за пилене, внимавайте за посоката, в която движите уреда.**

- Въртенето на пилата може да насочи уреда в неочаквана посока, което може да причини нараняване.



- Хора, страдащи от диабет, лошо оросяване на краката, отоци, болки или повишена чувствителност в зоната на краката, трябва да се консултират с лекар, преди да ползват главата за грижа за краката.
  - При необичайна реакция на кожата към пиленето, спрете пиленето и се консултирайте с лекар.
  - Пилете втвърдената кожа малко по малко, в продължение на няколко дни.
  - Пилете само втвърдената кожа на краката.
- Неспазването на това може да причини нараняване, възпаление, кръвене, влошаване на симптомите и др.

**!** Използвайте този уред само по предназначение.  
- Неспазването на това може да причини нараняване.

**!** Прилагайте нежно усилие, като предпазителят трябва да е под ъгъл 90° спрямо кожата.  
- Това може да причини нараняване или да повреди уреда заради блокиране с косми и др.

## При употреба

- Почиствайте уреда само с мека кърпа, напоена с чиста или сапунена вода. Не ползвайте спирт, разрежител, бензин и др. подобни химикали. Това води до обезцветяване и деформация.
- След употреба, не съхранявайте уреда в близост до мивки, бани или други места с висока влажност, където може да бъде изложен на влага или вода.
- Не излагайте уреда на високи температури или директна светлина слънчева.
- Преди съхраняване, винаги поставяйте предпазната капачка на епилиращата глава/главата за грижа за краката и гребена за бикини-линия на бръснещата глава.

## Бързи стъпки за епилация

- 1 Зареждане** ▶ (⇒ Стр. 14)
- 2 Избор на глава** ▶ (⇒ Стр. 15)
- 3 Епилация** (⇒ Стр. 16)

## Описание на елементите

- A** Предпазна капачка за крака/ръце
- B** Бърза приставка
- C** Нежна приставка (⇒ Стр. 14)
- ① Предпазител
  - ② Палче за освобождаване
  - ③ Блок (рамка)
- D** Епилираща глава за крака/ръце
- ④ Епилиращи дискове
- E** Предпазна капачка за подмишници/бикини-линия
- F** Епилираща глава за подмишници/бикини-линия
- ⑤ Предпазител (металната част отвън)
  - ⑥ Палче за освобождаване
  - ⑦ Блок (рамка)
  - ⑧ Епилиращи дискове (вътре)
- G** Гребен за бикини-линия (⇒ Стр. 15)
- H** Бръснеща глава
- ⑨ Външна пластина
  - ⑩ Тример
  - ⑪ Повдигач на тримера
  - ⑫ Блок (рамка)
  - ⑬ Вътрешен нож
  - ⑭ Бутон за освобождаване
- I** Предпазна капачка за главата за грижа за краката
- J** Глава за грижа за краката
- ⑮ Пила
  - ⑯ Бутон за освобождаване
  - ⑰ Блок (рамка)
- K** Основно тяло
- ⑱ Бутон за освобождаване
  - ⑲ LED индикатор
  - ⑳ Индикатор за режим SOFT
  - ㉑ Ключ за включване
  - ㉒ Индикатор за зареждане
  - ㉓ Куплунг
- L** АС адаптор (RE7-77) (Формата на АС адаптора е различна за различните държави)
- ㉔ Адаптор
  - ㉕ Щепсел
  - ㉖ Захранващ кабел
  - ㉗ Куплунг
- Аксесоари
- M** Четка за почистване
- N** Торбичка

Приставки	ES-ED90	ES-ED70	ES-ED50	ES-ED20
Предп. капачка за крака/ръце [A]	✓	✓	✓	—
Предпазна капачка за подмишници/бикини-линия [E]	✓	✓	—	—
Гребен за бикини-линия [G]	✓	✓	✓	—
Предпазна капачка за главата за грижа за краката [I]	✓	—	—	—
Бърза приставка [B]	✓	✓	✓	✓
Нежна приставка [C]	✓	✓	✓	—
Епилираща глава за подмишници/бикини-линия [F]	✓	✓	—	—
Бръснеща глава [H]	✓	✓	✓	—
Епилираща глава за крака/ръце [D]	✓	✓	✓	✓
Глава за грижа за краката [J]	✓	—	—	—
Торбичка [N]	✓	✓	✓	—



## Съвети за най-добра епилация

Премахването на космите не е перманентно, след втората употреба препоръчваме да епилирате подмишниците **веднъж седмично**, а ръцете и краката - **веднъж на две седмици**.

### <За начинаещи и за потребители с чувствителна кожа>

Когато епилирате за първи път или не сте епилирали отдавна, ви препоръчваме да използвате нежната приставка (ES-ED90/70/50). Тя има предпазител, който държи кожата надолу за по-малка болка при отскубването.

• Също така ви препоръчваме да ползвате SOFT режим.  
(➡ стр. 15)

1. Свалете бързата приставка [Ⓔ].
2. Поставете нежната приставка [Ⓒ] (ES-ED90/70/50).

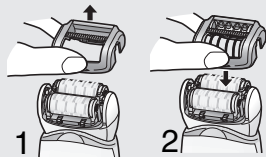

• Поставете епилатора на 90° спрямо кожата. Дръжте уреда в контакт с кожата и с внимателен натиск движете **бавно** срещу посоката на растеж на косъма.

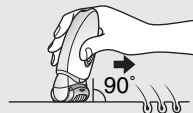

- Употребата на масажна гъба предотвратява врастването на косми.
- Може да се появи зачервяване след употреба за първи път. При болка или обрив ще помогне компрес с хладна кърпа.
- Ако кожата се изсушава след епилация, препоръчваме употребата на овлажняващ лосион два дни след епилация.
- Кожата трябва да бъде чиста преди и след употреба.

## Зареждане

За максимално качество, заредете напълно епилатора. Не може да използвате епилатора по време на зареждане.

**Време за зареждане = припл. 1 час**

Епилаторът може да се ползва припл. 30 мин. (40 мин. при използване на нежната приставка) след 1 час зареждане (в зависимост от температурата).

**Включете АС адаптора към епилатора (а) и в контакта (б).**

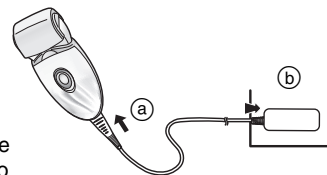

• Препоръчаната температура при зареждане е 15 - 35 °С. Батерията може да не се зареди добре, ако температурата е много ниска или много висока.

При зареждане

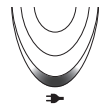

Появява се червена светлина.

След края на зареждането



Червената светлина изгасва.

Неправилно зареждане



Мига два пъти в секунда.

- Времето за зареждане може да е по-малко, в зависимост от капацитета на батерията.
- След като зареждането приключи, при включване на ключа за включване, докато епилаторът е свързан към контакта, индикаторът ще светне червено и ще изгасне след 5 секунди. Това показва, че епилаторът е зареден.
- Продължаването на зареждането не влияе на батерията.

- Когато зареждате епилатора за първи път или ако той не е бил ползван повече от 6 месеца, индикаторът за зареждане може да не светне няколко минути или времето за зареждане може да е по-дълго.

## Преди употреба

### Смяна на главата

- 1** Свалете главата, като държите натиснат освобождаващия бутон.

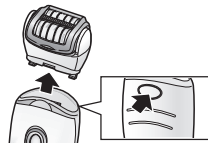

- 2** Натиснете главата, докато щракне.



### Употреба на гребена за бикини-линия ES-ED90/70/50

Поставете гребена за бикини-линията на бръснещата глава и плъзнете тримера нагоре.

- Работете с гребена за бикини-линия в много близък контакт с кожата.

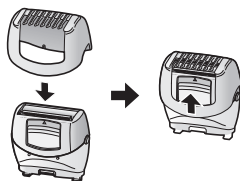

### Най-добра дължина на космите за епилация

Скъсете космите преди да епилирате за пръв път или ако не сте се епиллирали от дълго време. Премахването на космите е по-лесно и безболезнено когато са къси.

#### <LED индикатор>

LED индикаторът светва, когато уредът е включен. Индикаторът остава да свети, докато уредът е включен.



#### <Избиране на режим>

Режимът се превключва в реда “NORMAL” → “SOFT” → “OFF” при всяко натискане на ключа за включване.

#### NORMAL

В режим NORMAL (Нормален режим) епилацията се извършва бързо, чрез бързо въртене на дисковете.

#### SOFT

В режим SOFT (Мек режим) скоростта на въртене на дисковете се контролира за по-малко раздразнение.

- При активиране на режим SOFT светва зеления индикатор.

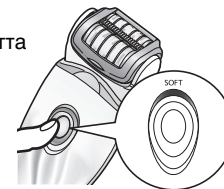

#### OFF

Изключване на уреда.

## Епиляция

### Зони, подходящи за епилация



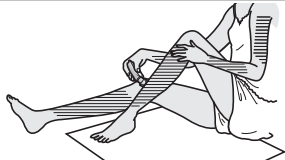

Епилаторът може да се ползва в  зоните.



### ES-ED90/70

Епилаторът може да се ползва в  зоните. Преди епилация на бикини-линия, сложете си банските или бикините и проверете кои зони искате да епилирате.



- Използването на епилатора в зони, различни от  и , може да причини болка или кожни проблеми.

### Зони, които не са подходящи за епилация

Епилаторът не трябва да се ползва върху вътрешната страна на горната част на ръцете и хълътани места, като лакти и колена.



## Суха епилация

Преди епилация, избършете изцяло водата или потта от кожата.

Изберете желанния режим, като натискате ключа за включване [  ]. ( ➔ стр. 15)

## Мокра епилация/Епилация с пяна

МОКРАТА епилация (епилиране след намокряне на кожата и епилатора, и нанасяне на пяна) прави кожата по-мека и затова е по-нежна към кожата ви.

**1** Намокрете кожата си.

**2** Намокрете дисковете и сложете малко течен душ-гел върху дисковете.

- Винаги използвайте душ-гел при епилацията.
- Измийте всички душ-гел от ръцете си.



**3** Изберете желанния режим, като натискате ключа за включване [  ]. ( ➔ стр. 15)

- Образува се пяна. Пяната кара епилатора да се плъзга по-лесно и можете да го движите бързо.



- Препоръчваме ви да ползвате епилатора при температура 5 - 35 °С. Ако ползвате епилатора при по-висока или по-ниска температура, той може да спре да работи.



**<Епиляция на ръце и крака>**



Нагоре, от долната част на крака. Навътре, от външната страна на ръката.

**<Епиляция на подмишници/бикини-линия> ES-ED90/70**



Движете в различни посоки, тъй като космите растат в различни посоки.

Опънете кожата с пръсти, и движете бавно отвътре навън, срещу посоката на растеж на косъма.

**Бръснене ES-ED90/70/50**

**Сухо бръснене**

Преди бръснене, избършете всичката вода или пот от кожата.

- 1** Поставете бръснешката глава [H].
  - Уверете се, че гребенът за бикини-линия [G] е свален.
- 2** Уверете се, че външната пластина не е деформирана или повредена.
- 3** Изберете желанния режим, като натискате ключа за включване [C 21]. (➡ стр. 15)

- Притискайте внимателно, така че целия нож да бъде в близък контакт с кожата, а повърхността на ножа да не се движи нагоре-надолу.

**Мокро бръснене/Бръснене с пяна**

Бръсненето със сапунена пяна прави кожата хлъзгава за по-гладко бръснене.

- 1** Поставете бръснешката глава [H].
  - Уверете се, че гребенът за бикини-линия [G] е свален.
- 2** Уверете се, че външната пластина не е деформирана или повредена.
- 3** Намокрете кожата и поставете душ-гел на нея.
  - Не използвайте крем за бръснене, крем за тяло или лосион за тяло - ще полепнат по ножовете.
- 4** Изберете желанния режим, като натискате ключа за включване [C 21]. (➡ стр. 15)

**Грижа за краката ES-ED90**

**Основни правила при грижата за краката**

Не ползвайте този уред за пилене на нищо друго, освен втвърдената кожа на краката.



**<Ползвайте върху>**

**Втвърдена кожа**

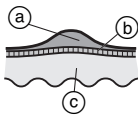

Втвърденият слой кожа, който се образува при постоянен натиск или триене.

- a) Втвърден слой
- b) Епидермис
- c) Дерма

<Не ползвайте върху>

### Пришки



Пришката е издадена зона с големината на зърно, пълна с течност. Причинява се от интензивно триене на кожата, например от обувки, ленти и др.

Ⓐ Течност

### Мазоли



Мазолът се образува, когато втвърденият слой се удебелява и навлиза в дермата. Прилагането на натиск върху мазола стимулира нервите и може да е много болезнено.

Ⓐ Сърцевина

### Брадавици



Брадавиците се причиняват от вируси, причиняващи размножаване на клетките. По-тъмните издутини може да са видими, а повлияната зона може да е леко болезнена.

### При пилене, внимавайте за следното

Преди употреба

След употреба

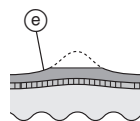
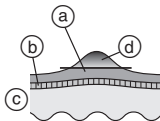

- Ⓐ Втвърден слой
- Ⓑ Епидермис
- Ⓒ Дерма
- Ⓓ Част, която се премахва
- Ⓔ Оставете малко от втвърдения слой

- Много дълбокото изпилване може да причини възпаление или нараняване.
- Изпилването на много голяма зона може да доведе до формиране на още по-голяма втвърдена зона. Затова, оставете част от втвърдения слой.

18

### Използване на главата за грижа за краката

- Главата за грижа за краката не може да се ползва в баня.
- Преди употреба, заредете уреда напълно.
- Препоръчваме ви да използвате уреда, около 30 минути след къпане. Краката трябва да са сухи, и всички капки вода от кожата да са избърсани. (Уредът трябва да се ползва в продължение на около 10 минути - по 5 минути на всеки крак).

#### 1 Поставете главата за грижа за краката [J].

- Натиснете, докато чуete щракване.

#### 2 Натиснете ключа за включване веднъж [K 2].

- Препоръчваме да използвате режим NORMAL за скоростта (➡ стр. 15).



#### 3 Допрете главата за грижа за краката до кожата и започнете пиленето.

- Продължителното пилене на едно място може да доведе до загряване, вследствие на триенето. Постоянно премествайте леко позицията на пилене.
- Пиленето трябва да се извършва веднъж на около две седмици.



## Съвети за движенията при грижа за краката

### Ходило



### Петя

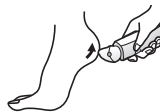

### Странични зони

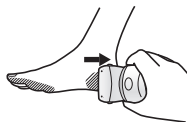

### Пръсти и малки зони

Придържайте със свободната ръка.

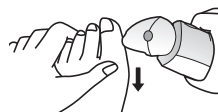

## Почистване

- След употреба винаги почиствайте приставките, блоковете и дисковете, за да ги запазите в хигиенично състояние.
- Изключете уреда и изключете щепсела от контакта при почистване.
- Внимавайте при почистването да не повредите предпазителя, бързата и нежната приставка, и блока (рамката).

## Сухо почистване [B C D F H]

BG

### Епилираща и Бръснеща глава

1. Вдигнете бързата/нежната приставка, блока, като държите палчето за приставката [B C ②]/ палчето за блока [F ⑥], или свалете блока, като натискате бутона за блока [H ⑩].

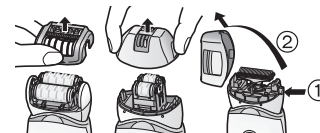

2. Почистете нежната приставка [C], епилиращата глава [D, F] и бръснещата глава [H] с четката за почистване [M].

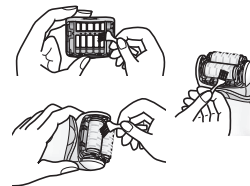

## Мокро почистване [B C D F H J]

### Епилираща и Бръснеща глава

1. Намокрете дисковете и ножовете, и нанесете течен сапун за ръце.
2. Включете уреда. Ще се образува пяна.



### 3. Измийте главата с вода, за отмиване на космите.

- Не използвайте гореща вода.
- Ако сапунът не е напълно отмит, може да се образува бял налеп, който възпрепятства гладкото движение на ножовете и дисковете.
- Изплакнете бръснещата глава при свален блок (рамка).



### 4. Изключете уреда, избършете го със суха кърпа и го подсушете добре.

#### Глава за грижа за краката

1. Нанесете течен сапун върху средната част на пилата.
2. Сипете малко вода върху пилата и включете уреда.
3. Измийте остатъците с вода или с хладка вода.
4. Изключете уреда, след което извадете блока и го измийте отвътре.
5. Избършете със суха кърпа и оставете да изсъхне на проветриво място.

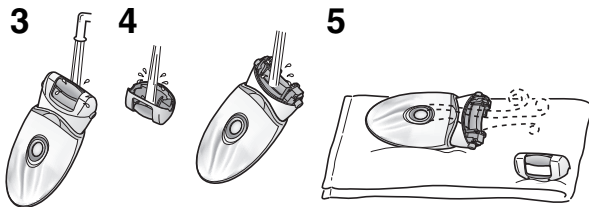

20

### Смяна на външната пластина

Препоръчваме да подменяте външната пластина [4] [9] веднъж годишно, а вътрешния нож - веднъж на всеки две години. Не махайте пластината [4] освен за да я замените.

1. Докато внимателно натискате външната пластина с пръсти, с нокът освободете пластмасовия панел (b) от щипките (a) от вътрешната страна на блока.
2. Огънете леко новата външна пластина и натиснете навътре, докато се захване в блока.

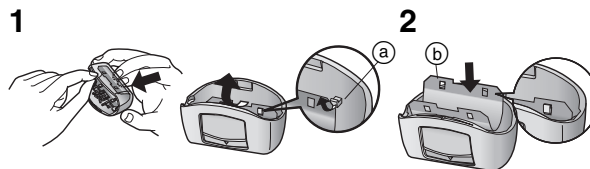

### Смяна на пилата

Експлоатационният срок на пилата е около 1 година (при използване веднъж на 2 седмици, по около 10 минути). Препоръчваме ви да сменяте пилата веднъж годишно.

1. Натиснете надолу с пръст и освободете пилата.
2. Подравнете края с форма на [ ] с означението [ ] и натиснете.

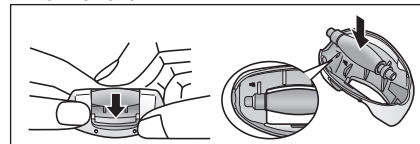

## Решаване на проблеми

Проблем	Възможна причина	Решение
Уредът не работи.	▶ Уредът не е зареден.	▶ Заредете уреда напълно.
	▶ Включили сте уреда, докато адапторът е включен в контакта.	▶ Докато адапторът е включен в контакта, е възможно само зареждане. Изключете адаптора от контакта, за да използвате уреда.
	<b>При епилация</b> ▶ Предпазителят или дисковете са деформирани или счупени.	▶ Обърнете се към специализиран сервис за ремонт на уреда.
	<b>При епилация или бръснене</b> ▶ Натрупали са се косъмчета.	▶ Почистете косъмчетата.
Времето на работа е много малко.	▶ По дисковете и ножа се е натрупал душ-гел.	▶ Измийте го с потапяне в топла вода.
	<b>Грижа за крака</b> ▶ Блокът (рамката) не е закрепен добре.	▶ Закрепете го.
Не се премахват косъмчетата.	▶ Температурата, при която използвате уреда, е извън препоръчителния обхват.	▶ Препоръчваме ви да използвате уреда при температура от 5 до 35 °C.
	<b>При епилация</b> ▶ Притискате много силно уреда към кожата.	▶ Прилагайте нежен натиск.
Остават наболи косъмчета.	▶ Уредът не е зареден.	▶ Заредете уреда напълно.
Уредът спира да работи.	▶ Косъмчетата са много дълги.	▶ Използвайте уреда, когато косъмчетата са дълги 2 до 3 mm.
	▶ Не използвате уреда по правилния начин.	▶ Вижте стр. 17.
Уредът не премахва косъмчетата толкова добре, колкото преди.	<b>При епилация</b> ▶ Притискате много силно уреда към кожата.	▶ Прилагайте нежен натиск.
	▶ Уредът не е зареден.	▶ Заредете уреда напълно.
	▶ Натрупали са се косъмчета.	▶ Почистете косъмчетата.
	▶ Предпазителят или дисковете са деформирани или счупени.	▶ Обърнете се към специализиран сервис за ремонт на уреда.

Проблем		Възможна причина	Решение
Уредът не реже толкова добре, колкото преди.	<b>При бръснетe</b>	▶ Натрупали са се косъмчета.	▶ Почистете косъмчетата.
		▶ Ножът се е деформирал.	▶ Сменете ножа.
	<b>Грижа за крака</b>	▶ Ножът се е износил.	▶ Насоки за смяна: ▶ Външна пластина: Прибл. на 1 година ▶ Вътрешен нож: Прибл. на 2 години
Уредът не пили.		▶ Пилата се е износила.	▶ Сменете пилата. ▶ Пилата трябва да се сменя приблизително веднъж годишно.
		▶ Уредът се използва в режим SOFT.	▶ Превключете режима на NORMAL.
Не може да се премахне миризмата.		▶ Има ли още замърсявания?	▶ Накиснете пилата във вода около 24 часа преди да я измиете.

### Експлоатационен срок на батерията

Експлоатационният срок на батерията е 3 години, ако се зарежда приблизително веднъж седмично. Не е предвидено батерията да се сменя от потребителя. Подменете я в оторизиран сервис.

### Изваждане на акумулаторната батерия

**Отстранете вградената акумулаторна батерия, преди да изхвърлите епилатора.**

Моля, изхвърлете батерията в съответствие с местното законодателство, ако има такова, касаещо батериите. Тази процедура трябва да се използва само в случай на изхвърляне на епилатора. Тя не трябва да се прилага за ремонт на епилатора. Ако разглобите епилатора, ще се наруши водоустойчивостта му и той ще се повреди.

- Разкачете захранващия кабел от епилатора.
- Натиснете бутона за включване, за да включите епилатора. Оставете го включен, докато батерията се изтощи напълно.
- Изпълнете стъпки от ① до ⑤, вдигнете батерията и я извадете.
- Внимавайте да не направите късо съединение на батерията.

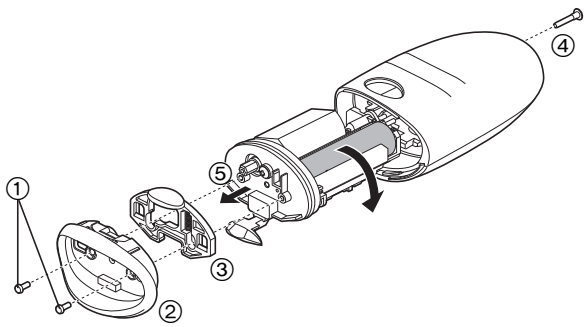

### Опазване на околната среда и рециклиране

В този епилатор има литиево-йонна (Li-ion) батерия. Моля, изхвърлете батерията в съответствие с местното законодателство, ако има такова, касаещо батериите.

### Гаранция

Ако ви е необходима информация, моля, посетете уебсайта <http://panasonic.net> на Panasonic.

Моля, обърнете се към оторизиран сервис, ако епилаторът или захранващият кабел се повредят.

### Спецификации

Захранване	Вижте табелката на AC адаптора (Автоматично преобразуване на напрежение)
Зареждане	Прибл. 1 час
Акустичен шум във въздуха	Епилираща глава крака/ръце 68 (dB (A) re 1 pW) Епилираща глава за подмишници/бикини-линия: 70 (dB (A) re 1 pW) Бръснеща глава: 63 (dB (A) re 1 pW) Глава за грижа за краката 64 (dB (A) re 1 pW)

Този уред е предназначен само за домашна употреба.

## Информация за правилното изхвърляне на старите и ненужните уреди и използваните батерии



Тези символи, поставени върху продукта и/или придружаващите го документи, означават, че използваните електрически и електронни уреди не трябва да се изхвърлят при домакинските отпадъци.

За правилната обработка на отпадъците, моля предайте тези продукти в предназначените за тази цел места за събиране. Моля, спазвайте местното законодателство, както и Директиви 2002/96/ЕС и 2006/66/ЕС.



Правилното изхвърляне и грижа за уредите и батериите ще спомогне за спестяване на ценни ресурси и предотвратяване на потенциални негативни ефекти както за човешкото здраве, така и за околната среда.



Моля, свържете се с вашия местен оторизиран дилър и с местните власти за повече подробности относно правилното изхвърляне на отпадъци от този вид. Възможно е да са предвидени глоби и наказания при нарушения на тези правила, в зависимост от местното законодателство и наредби.

### За бизнес потребители в Европейския съюз

Ако искате да изхвърлите този уред, моля, обърнете се към дилъра си, за информацията относно правилното му изхвърляне.

### [Информация за потребители в страни, извън Европейския съюз]

Тези символи са валидни само в рамките на Европейския съюз. Ако искате да изхвърлите този уред, моля, обърнете се към дилъра си, за да получите информация за правилното му изхвърляне.

### За символа за батериите (долните два примера):

Тези символи могат да се използват в комбинация с химическия символ. В този случай той продуктът трябва да се третира и според Директивата за химическите въздействия.

Panasonic Corporation  
<http://panasonic.net/>  
© Panasonic Corporation 2012